

広範囲の用途に適合する汎用オリジナルプラグ

- 種々なソケットかん合用プラグとして幅広く使用可能。
適合ソケットコネクタの例(当社)
 - ・形XG4M フラットケーブル用コネクタ
 - ・形XG5 パラ線圧接コネクタ
- スルーホール径φ0.8に対応。
- 2列タイプL形端子プラグはブロック形ベース採用により
はんだ付け時の作業性が向上、
さらに簡易ロックレバーを用いて簡易ロックが可能
(形XG8V、形XG8Wストレートを除く)。
- 分極カットが可能(形XG8W L形を除く)。
- UL規格(ファイルNo.E103202)認定品を標準品にしています。(形XG8A、形XG8Bのみ)

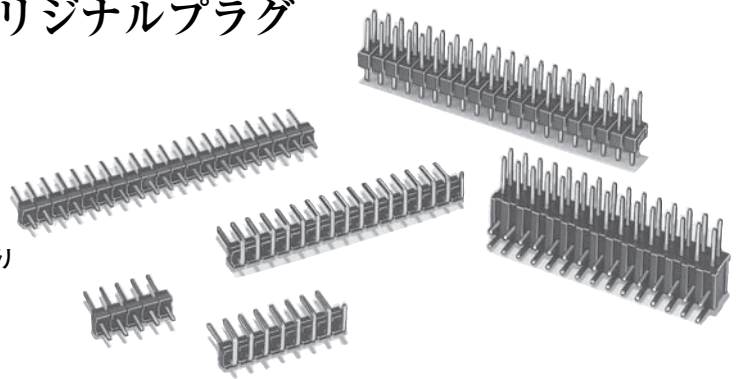

RoHS適合 (詳細は、後-33ページをご覧ください。)

■一覧表

●MIL系コネクタ用

形式	形XG8V		形XG8W	
形状	1列タイプ ストレート端子 	1列タイプ L形端子 	2列タイプ ストレート端子 	2列タイプ L形端子
掲載ページ	A-87		A-88	
形式	形XG8A		形XG8B	
形状	1列タイプ ストレート端子 	1列タイプ L形端子 	2列タイプ ストレート端子 	2列タイプ L形端子
掲載ページ	A-89			

■定格／性能

定格電流	3A *1
定格電圧	AC300V
接触抵抗	20mΩ以下(20mV以下、100mA以下にて) *2
絶縁抵抗	10 ⁹ MΩ以上(DC500Vにて)
耐電圧	AC650V 1min(リーク電流1mA以下)
使用温度範囲	-55～+105℃(低温にて氷結しないこと)

*1. 定格電流はご使用の相手ソケットコネクタにより決まります。
たとえば当社形XG4Mの場合は1Aとなります。

*2. 接触抵抗の上記値は当社形XG5M-Nとのかん合時の値です。

■材質／処理

項目	形式	形XG8V、形XG8W *	形XG8A、形XG8B
ベース		ガラス入りPBT樹脂(UL94V-0)/黒色	
コンタクト	接触部	黄銅/ニッケル下地 金メッキ(0.15μm)	黄銅/ニッケル下地 金メッキ(0.15μm)
	端子部	黄銅/ニッケル下地 錫メッキ(2.0μm)	黄銅/ニッケル下地 錫メッキ(2.0μm)

*接触部、端子部が金メッキ、錫メッキの2種類があります。

■端子断面図

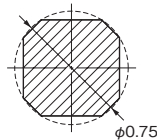

■適合ソケット

2列タイプ 形XG8W/形XG8B	形XG4M フラットケーブルコネクタ 形XG4H ボード・ボードコネクタ 形XG5M-N パラ線圧線コネクタ 形XG5N パラ線圧着ソケット
----------------------	---

形XG8W オリジナルプラグ (MIL系コネクタ用)

■外形寸法

(単位: mm)

XG8W

形XG8W-□□31 (金メッキ、ストレート端子)
 形XG8W-□□41 (錫メッキ、ストレート端子)

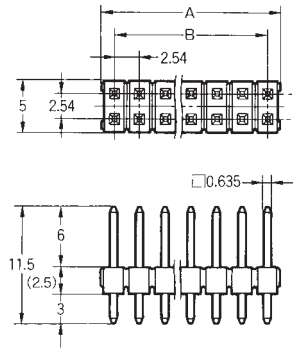
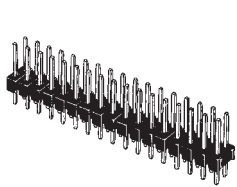

プリント基板加工寸法 (BOTTOM VIEW)

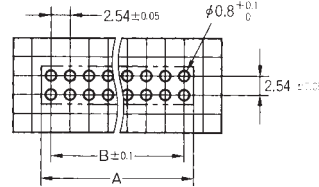

寸法表

寸法 (mm) 極数	A	B
10	12.7	10.16
14	17.8	15.24
16	20.3	17.78
20	25.4	22.86
26	33.0	30.48
30	38.1	35.56
34	43.2	40.64
40	50.8	48.26
50	63.5	60.96
60	76.2	73.66

形XG8W-□□34 (金メッキ、L形端子)
 形XG8W-□□44 (錫メッキ、L形端子)

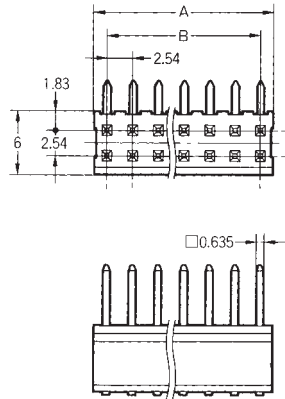
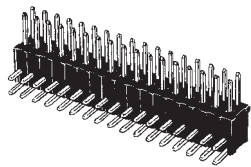

プリント基板加工寸法 (BOTTOM VIEW)

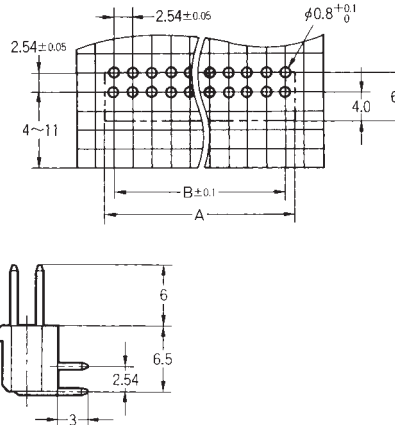

寸法表

寸法 (mm) 極数	A	B
20	25.4	22.86
26	33.0	30.48
30	38.1	35.56
34	43.2	40.64
40	50.8	48.26
50	63.5	60.96

■種類

(○印の機種は標準在庫機種です。無印(受注生産機種)の納期についてはお取引先社にお問い合わせください。)

形状	ストレート端子		最小梱包単位 (個)	L形端子		最小梱包単位 (個)
	形式 (金メッキ)	形式 (錫メッキ)		形式 (金メッキ)	形式 (錫メッキ)	
極数						
10	○形XG8W-1031	○形XG8W-1041	100	—	—	10
14	○形XG8W-1431	○形XG8W-1441		—	—	
16	○形XG8W-1631	形XG8W-1641		—	—	
20	○形XG8W-2031	形XG8W-2041		○形XG8W-2034	形XG8W-2044	
26	○形XG8W-2631	○形XG8W-2641		○形XG8W-2634	形XG8W-2644	
30	○形XG8W-3031	形XG8W-3041		形XG8W-3034	形XG8W-3044	
34	○形XG8W-3431	形XG8W-3441		形XG8W-3434	形XG8W-3444	
40	○形XG8W-4031	○形XG8W-4041		○形XG8W-4034	形XG8W-4044	
50	○形XG8W-5031	形XG8W-5041		○形XG8W-5034	形XG8W-5044	
60	○形XG8W-6031	形XG8W-6041		—	—	